

Luz LED com Sensor de Movimento Infravermelhos

REF. A20066101S

IP65

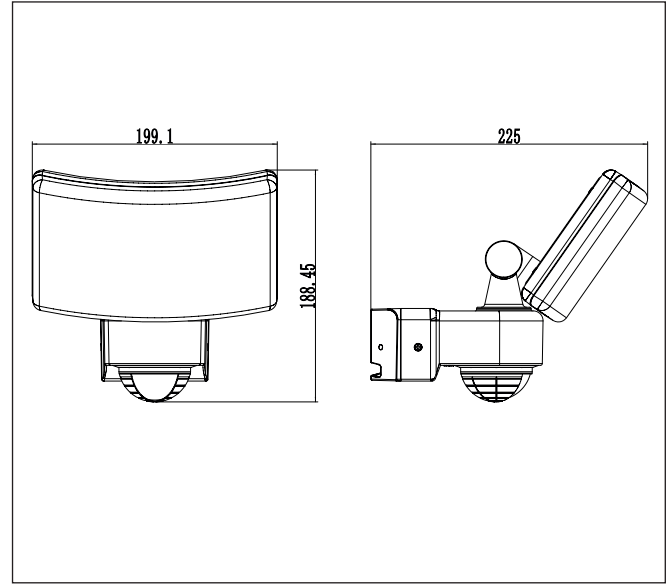

ÂNGULO DE DETEÇÃO

240°

LUZ AMBIENTE

<3-2000 lux (ajustável)

HUMIDADE RELATIVA

(PARA UTILIZAÇÃO)
<93%RH

TENSÃO DE ALIMENTAÇÃO

220 - 240VAC

CARGA ESTIPULADA (LUZ)

Máx. 30W (2200lm - 6000K)

CONSUMO ENERGÉTICO

0,5W

FREQUÊNCIA

~50/60Hz

CARGA MÁXIMA CORTE (SENSOR)

Máx. 500W (led)

TIPO DE SENSOR

sensor infravermelhos

DISTÂNCIA DE DETEÇÃO

5 - 10m máx. (<24°C)

TEMPO DE ATRASO

Mín.: 10s ± 3s | Máx.: 15min ± 2min

MATERIAL

Polycarbonato com proteção UV

VELOCIDADE DE DETEÇÃO

0,6 - 1,5m/s

TEMPERATURA DE TRABALHO

-20~+40°C

ALTURA DE INSTALAÇÃO

1,8m - 2,5m